

49幅2スリット加工
 断面白部は溝加工部分
 斜線部は溝加工無し残り部分

施工時の注意:

- ① スーパーシリコンライトをチャンネルへ確実に固定するために、下向きや横向きでご使用の場合は、パネ用工具(FAB00-02)を使用し、固定バネ(FAB00-01)を100mmあたり1個間隔でご使用下さい。
- ② アルミチャンネルの灯具などへの固定はビス止めで確実に行って下さい。
- ③ 最小曲げ半径はシリコンライトセンター基準でR150以上として下さい。

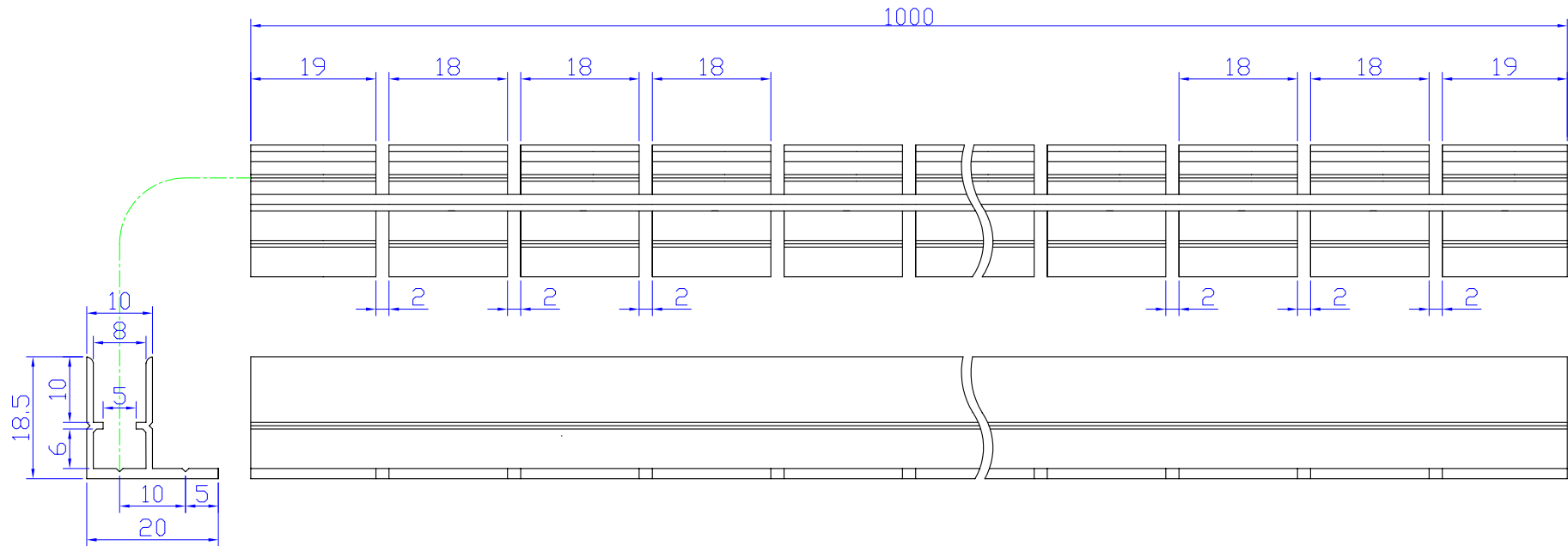

| | | 材質・寸度 | | | | 数量 | 処理・加工 | | | |
|----|-----|-------|----|----------|----|----------|-------|---------------------------------|--|--|
| 摘要 | | | | | | | 機種 | | | |
| | | | | | | | 品番 | FAC20-05S | | |
| 尺度 | 1:1 | 設計 | 製図 | 高木 | 検図 | 小田 | 承認 | 品名 曲線アルミチャンネル(スーパーシリコンライトシリーズ用) | | |
| | | | | 08.06.02 | | 08.06.02 | | | | |